

APRIMATIC	MOTOR MONOFASICO	MR300/D
	MOTOREDUCTOR PARA PUERTAS	
	BASCULANTE Y SECCIONALES CON FINAL DE CARRERA ROTATIVO.	

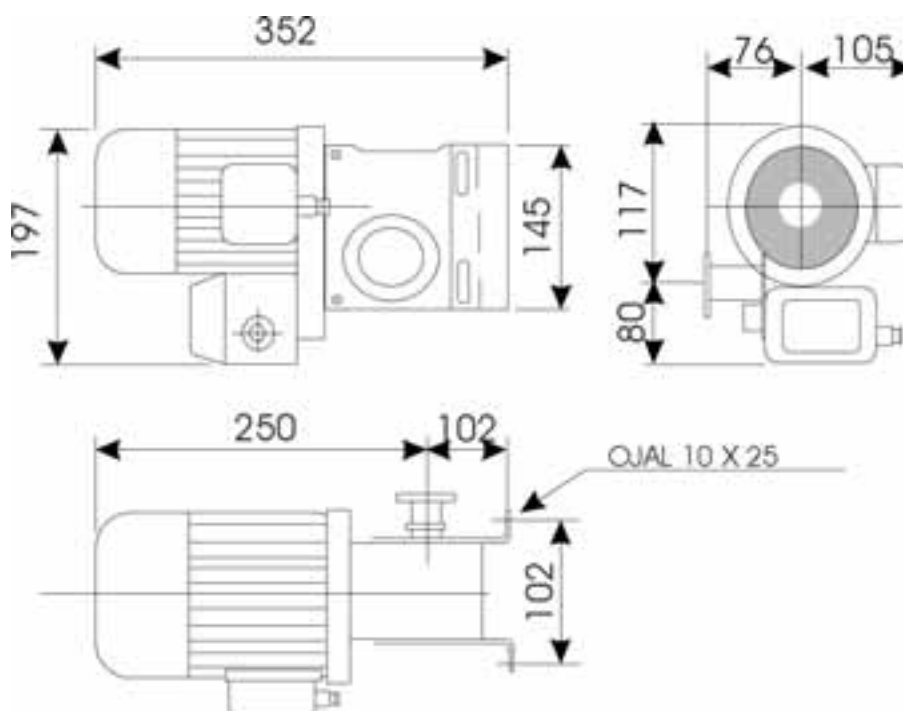

DATOS TECNICOS :

- MOTOR MONOFASICO 220V. HP. 0'3 AUTO VENTILADO.
- CONDENSADOR 20 MICROFARADIOS.
- PAR MAX.25 Nm.
- VELOCIDAD 42'5 RPM.
- PIÑON DE MOTOR 3/8" x 7/32" DP 45'8.
- PESO DEL GRUPO 10'5 Kg.
- REDUCTOR EN BAÑO DE ACEITE.
- TORNILLO SIN FIN EN ACERO.
- CORONA EN BRONCE.
- REGULACION ELECTRONICA DE PAR.
- FINAL DE CARRERA ROTATIVO . CAMPO UTIL DE TRABAJO.CORRESPONDIENTE A 50 GIROS DE ARBOL LENTO.
- PLACA EN 'L' DE FIJACION DEL MOTOR , ORIENTADA EN DOS POSIBLES POSICIONES.

ESQUEMA DE MONTAJE DE MOTOR MR300 CON TRANSMISION SIMPLE

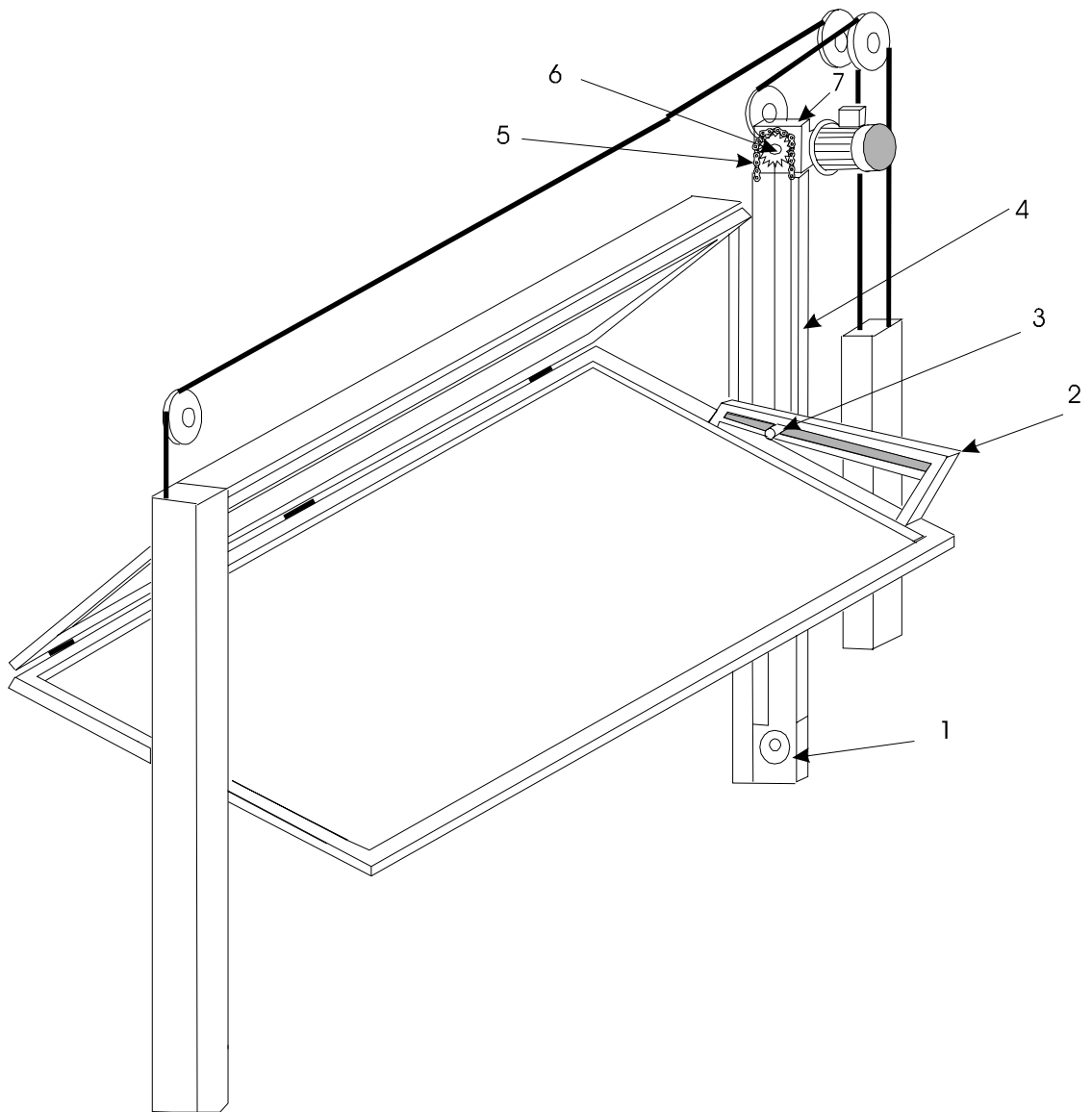

- 1- TENSOR
- 2- GUITARRA
- 3- BULON
- 4- GUIA
- 5- CADENA 3/8
- 6- PIÑON
- 7- MOTORREDUCTOR MR300

MONTAJE MECANICO DE LA TRANSMISION DE CADENA CON MOTOR MR300

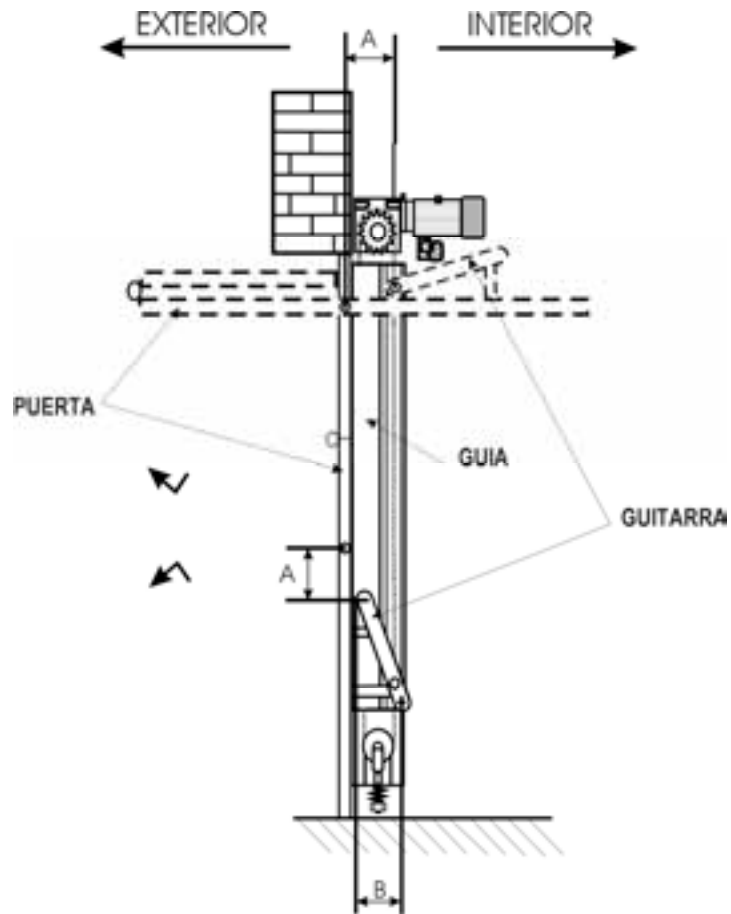

1°.- FIJAR LA TRANSMISION EN ALTURA DE MODO QUE EL RECORRIDO UTIL DE CARRO QUEDE POR ENCIMA DE LA MAXIMA APERTURA DE LA PUERTA. APROXIMADAMENTE 5cm COMO MINIMO.

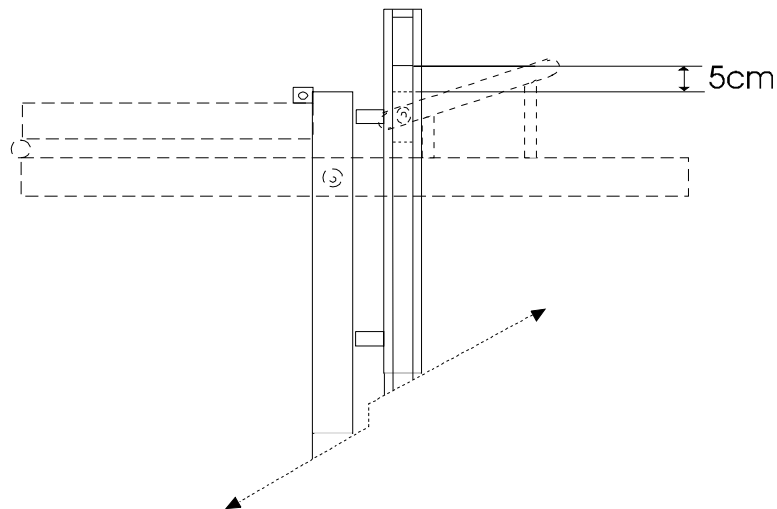

2º.- AL FIJAR LA TRANSMISION AL MARCO DE LA PUERTA HAY QUE TENER EN CUENTA QUE LA SEPARACION ENTRE EL BORDE DEL MARCO Y EL CENTRO DEL EJE DE LA TRANSMISION POR DONDE CORRE EL CARRO SEA APROXIMADAMENTE DE **8 A 10 Cm**. EN ESTAS CONDICIONES PODEMOS CONSEGUIR UNA INCLINACION DE GUITARRA APROXIMADA DE **7 A 9 Cm COTA B**.

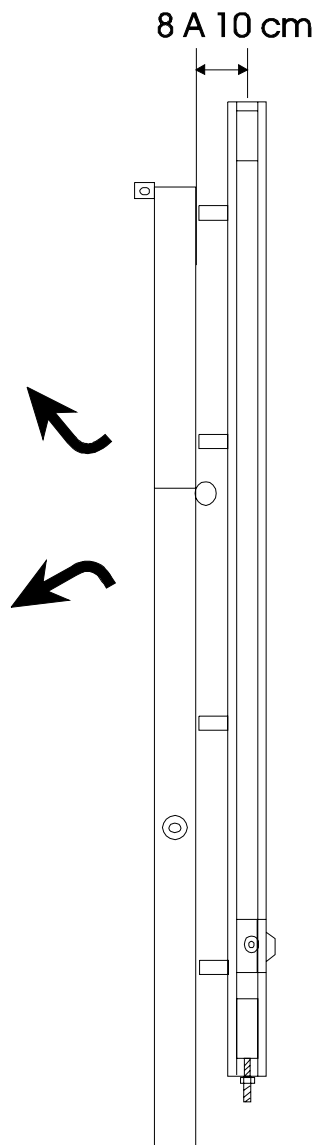

3°.- UNA VEZ FIJADA LA TRANSMISION Y EL MOTOR , TENSAREMOS LA CADENA HASTA DEJARLA DE TAL MANERA QUE CON LOS DEDOS PODAMOS JUNTAR LOS LADOS PERO SIN LLEGAR A TOCARSE Y FIJAREMOS LA GUITARRA A LA PUERTA TENIENDO PRESENTES LAS COTAS **A** Y **B** . QUE DEPENDERAN DE LA DISTANCIA DE LA TRANSMISION AL MARCO. LA **COTA A** SERA LA DISTANCIA ENTRE LA ROLDANA DE LA PUERTA Y EL CENTRO DE EJE DE TRANSMISION QUE NOS SERVIRA PARA SABER LA ALTURA DE COLOCACION DE LA GUITARRA **COTA A'** ($A=A'$) , INTENTANDO EN LO POSIBLE QUE EL BULON RECORRA LA MAXIMA LONGITUD DE LA GUITARRA Y DEJANDO EN AMBOS EXTREMOS DE LA GUITARRA UN ESPACIO DE PROTECCION DE **6cm** APROXIMADAMENTE PARA QUE EL BULON NO SE QUEDE BLOQUEADO EN LA GUITARRA CON LA PUERTA ABIERTA Y CERRADA.

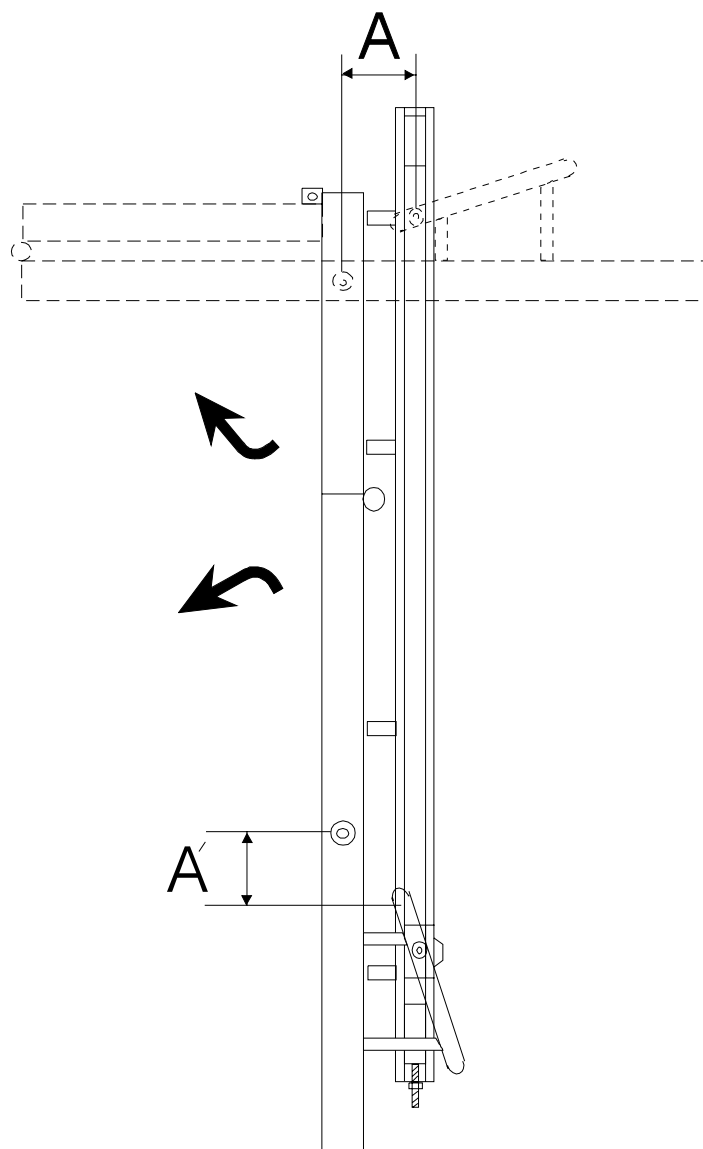

MONTAJE MECANICO DE LA TRANSMISION DE CADENA CON MOTOR MR300

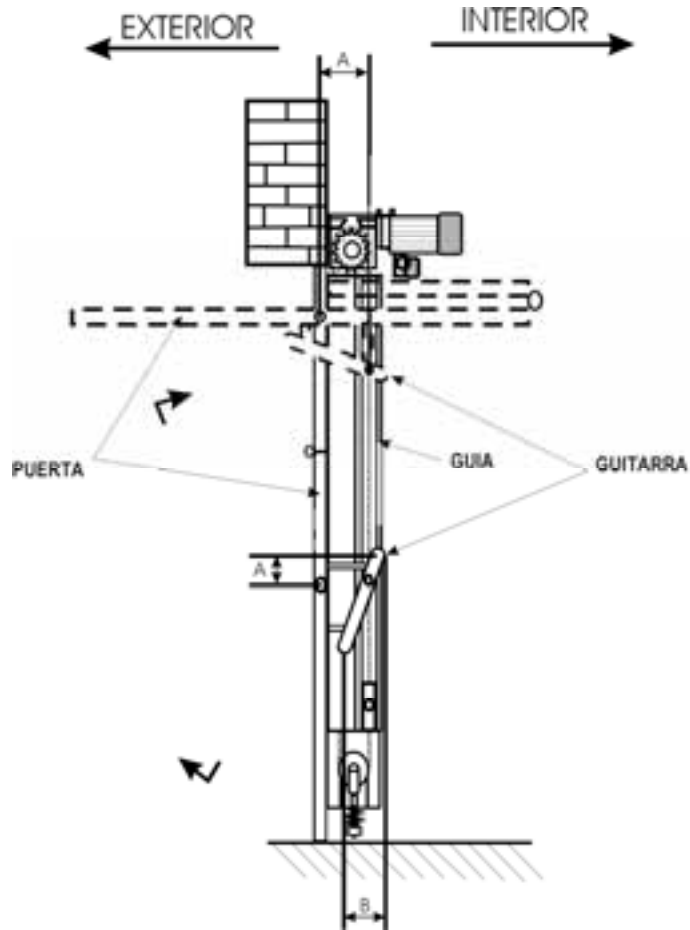

1°.- FIJAR LA TRANSMISION EN ALTURA DE MODO QUE EL RECORRIDO UTIL DE CARRO QUEDE POR ENCIMA DE LA MAXIMA APERTURA DE LA PUERTA. APROXIMADAMENTE 5cm COMO MINIMO..

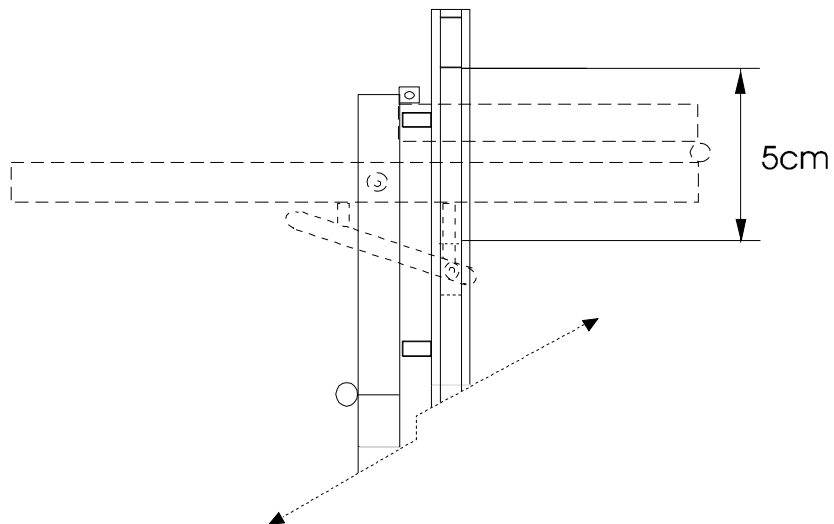

2º.- AL FIJAR LA TRANSMISION AL MARCO DE LA PUERTA HAY QUE TENER EN CUENTA QUE LA SEPARACION ENTRE EL BORDE DEL MARCO Y EL CENTRO DEL EJE DE LA TRANSMISION POR DONDE CORRE EL CARRO SEA APROXIMADAMENTE DE **8 A 10 Cm.** EN ESTAS CONDICIONES PODEMOS CONSEGUIR UNA INCLINACION DE GUITARRA APROXIMADA DE **7 A 9 Cm COTA B.**

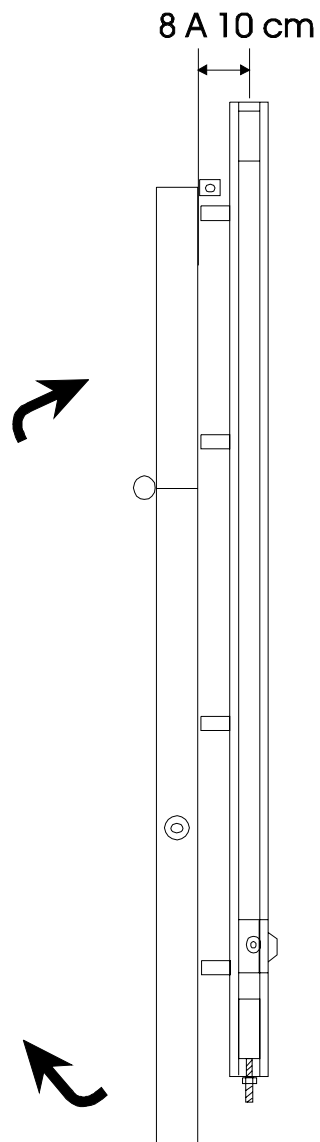

3°.- UNA VEZ FIJADA LA TRANSMISION Y EL MOTOR , TENSAREMOS LA CADENA HASTA DEJARLA DE TAL MANERA QUE CON LOS DEDOS PODAMOS JUNTAR LOS LADOS PERO SIN LLEGAR A TOCARSE Y FIJAREMOS LA GUITARRA A LA PUERTA TENIENDO PRESENTES LAS COTAS **A Y B** . QUE DEPENDERAN DE LA DISTANCIA DE LA TRANSMISION AL MARCO. LA **COTA A** SERA LA DISTANCIA ENTRE LA ROLDANA DE LA PUERTA Y EL CENTRO DE EJE DE TRANSMISION QUE NOS SERVIRA PARA SABER LA ALTURA DE COLOCACION DE LA GUITARRA **COTA A'** ($A=A'$) , INTENTANDO EN LO POSIBLE QUE EL BULON RECORRA LA MAXIMA LONGITUD DE LA GUITARRA Y DEJANDO EN AMBOS EXTREMOS DE LA GUITARRA UN ESPACIO DE PROTECCION DE **6cm** APROXIMADAMENTE PARA QUE EL BULON NO SE QUEDE BLOQUEADO EN LA GUITARRA CON LA PUERTA ABIERTA Y CERRADA.

